



樹脂液体用レギュレータ

RF-P

■ 特性

- 高精度
- 軽量 & 低コスト
- ケミカル洗浄液への薬品耐性 (次亜塩素酸ナトリウム, クエン酸, 炭酸ナトリウム, 酢酸, 過酸化水素, 過酢酸)



■ 仕様

| | |
|------------|------------------------------|
| モデル | RF-P-1-68 |
| 流体 | 水・透析装置洗浄液 |
| 圧力調整レンジ | 00~60 kPa |
| Max. 入力圧 | 600 KPa |
| Max. 流量 | 700m L/min |
| 温度 | 0~40℃ |
| 液体温度 | 0~95℃ |
| 質量 | 0.12 Kg |
| 接続口径(berb) | Φ6.5mm (入力側) Φ8.0mm (出口側) |

■ 特性

【圧力特性】

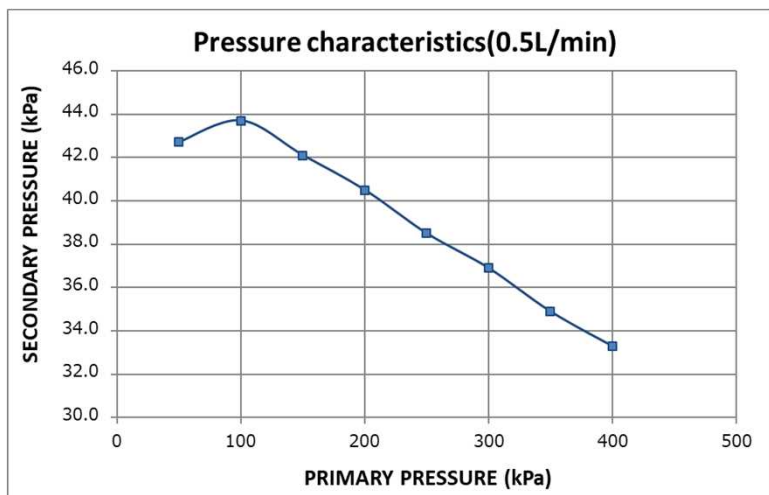

【流量特性】

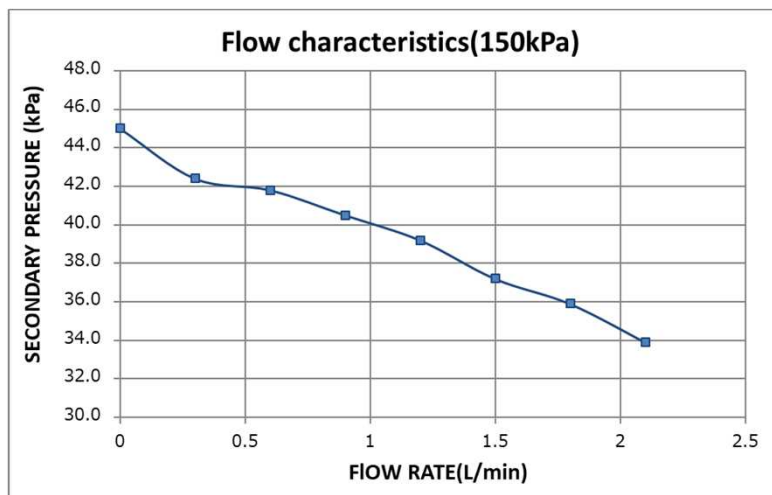



■ 外形図・素材

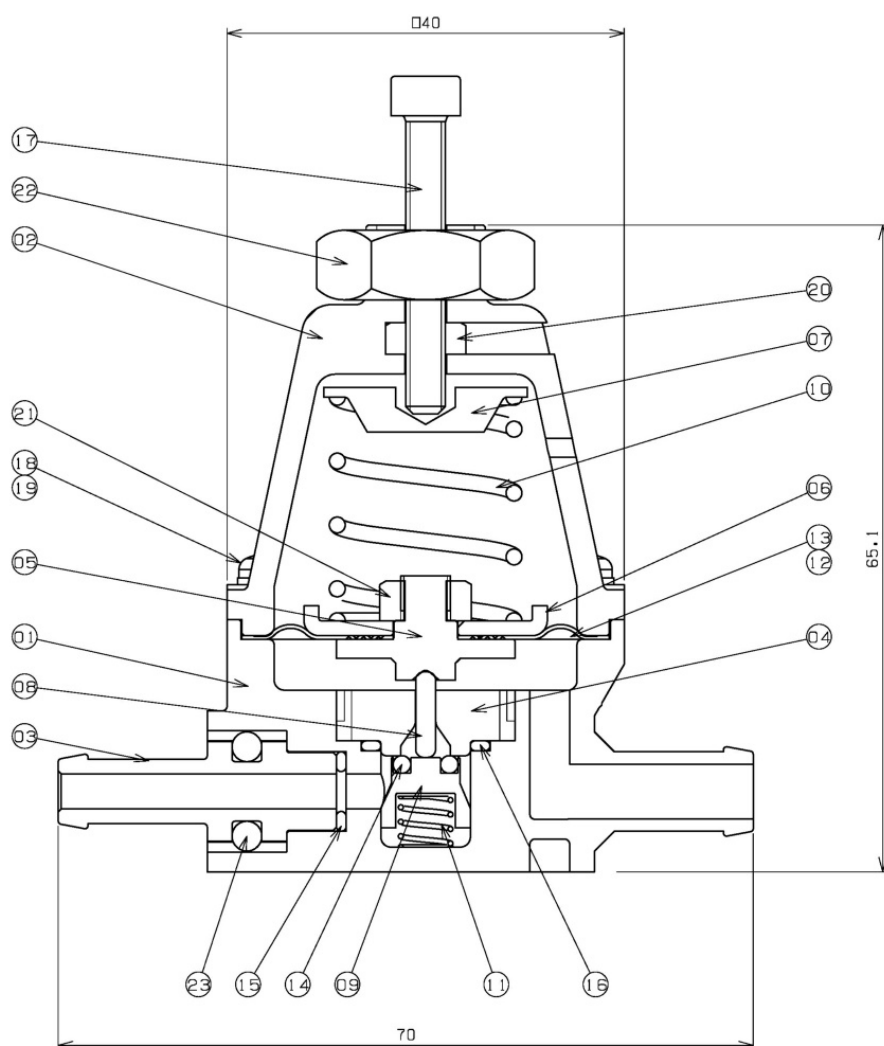

| No. | 名称 | 素材 |
|-----|---------------------|-------------|
| 01 | Body | PPSU |
| 02 | Outer case | PPSU |
| 03 | Inlet side fitting | SUS316L |
| 04 | Main valve sheet | PPSU |
| 05 | Exhaust valve sheet | PPSU |
| 06 | Piston | PPSU |
| 07 | Spring holder | SUS304 |
| 08 | Connector | SUS316L |
| 09 | Main valve case | SUS316L |
| 10 | Range spring | SUS304 |
| 11 | Pintle spring | SUS316 |
| 12 | Protective sheet | PTFE |
| 13 | Diaphragm | Q(Silicone) |
| 14 | O-ring | FKM |
| 15 | O-ring | FKM |
| 16 | O-ring | FKM |
| 17 | CAP bolt | SUS |
| 18 | Round head screw | SUS |
| 19 | Nut | SUS |
| 20 | Nut | SUS |
| 21 | Nut | SUS |
| 22 | Nut | SUS |
| 23 | Rivet | SUS304 |